

Manual del usuario

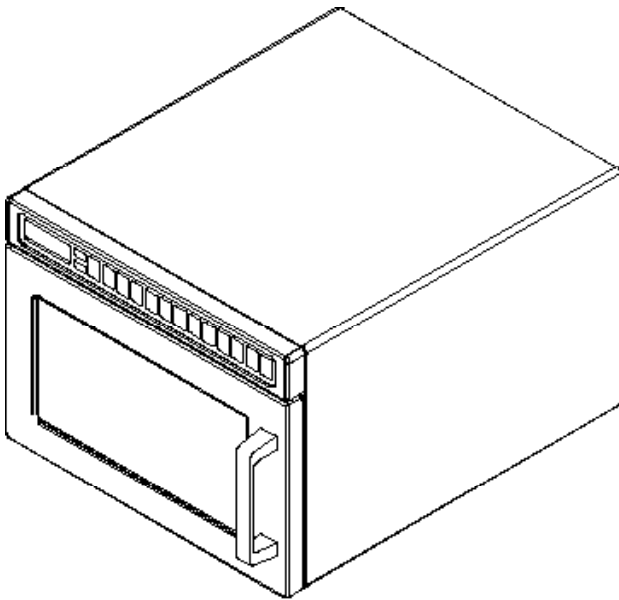

Horno de microondas compacto comercial para uso rudo [0.6 pies cúbicos]

Conserve estas instrucciones como referencia futura.
Si el horno cambia de propietario, este manual
debe acompañar al horno.

Contenido	
Identificación del modelo	2
INSTRUCCIONES DE SEGURIDAD	
IMPORTANTES	3
PRECAUCIONES PARA EVITAR UNA	
 POSIBLE EXPOSICIÓN A UN EXCESO	
 DE ENERGÍA DE MICROONDAS	4
Instrucciones para el aterrizado	
o conexión a tierra.....	5
Instalación.....	6
Pantalla y características Estilo 1	7
Operación Estilo 1.....	9
Programación Estilo 1.....	10
Opciones Estilo 1	11
Pantalla y características Estilo 2	12
Operación Estilo 2.....	13
Programación Estilo 2.....	15
Opciones Estilo 2.....	16
Cuidado y limpieza.....	17
Antes de llamar al servicio	19

Identificación del modelo

Cuando se ponga en contacto con ACP, debe presentar la información del producto. La información del producto se encuentra en la placa del número de serie del horno. Registre la siguiente información:

Número de modelo: _____

Número de fabricación: _____

Número de serie o S/N: _____

Fecha de compra: _____

Nombre y dirección del minorista: _____

Conserve una copia del comprobante de compra para referencia futura o en caso de que se requiera el servicio de la garantía.

Para cualquier duda o cuando requiera localizar a un agente de servicio autorizado, póngase en contacto con el departamento de servicio técnico comercial (ComServ) para el cliente de ACP Inc., en: Teléfono 866.426.2621 / 319.368.8195 o correo electrónico: commercialservice@acpsolutions.com. El servicio de la garantía debe realizarlo el proveedor de servicio autorizado. ACP también recomienda ponerse en contacto con un proveedor de servicio autorizado si se requiere el servicio después del vencimiento de la garantía.

INSTRUCCIONES DE SEGURIDAD IMPORTANTES



Reconozca este símbolo como un mensaje de SEGURIDAD



ADVERTENCIA

Cuando use el horno eléctrico, se deben seguir las precauciones básicas de seguridad, para reducir el riesgo de quemaduras, choques eléctricos, incendio o lesiones en las personas o una exposición excesiva a la energía de microondas.

1. LEA todas las instrucciones antes de usar el horno.
2. LEA Y SIGA las instrucciones específicas de "PRECAUCIONES PARA EVITAR UNA POSIBLE EXPOSICIÓN A UNA ENERGÍA DE MICROONDAS EXCESIVA", en la página 4.
3. Este horno DEBE CONECTARSE A TIERRA. Conecte únicamente a una toma eléctrica debidamente ATERRIZADA. Vea las "INSTRUCCIONES DE CONEXIÓN A TIERRA", en la página 7.
4. Instale o coloque este horno ÚNICAMENTE conforme a las instrucciones de instalación presentadas en este manual.
5. Algunos productos, como el huevo con cascarrón y los recipientes cerrados, por ejemplo las jaras de cristal cerradas, podrían explotar y por ello NO DEBEN CALENTARSE en este horno.
6. Este horno ÚNICAMENTE debe usarse para el servicio para el cual se ha diseñado y como se describe en este manual. No deben usarse vapores o productos químicos corrosivos en este horno. Este tipo de horno se ha diseñado específicamente para calentar o cocinar. No está diseñado para uso industrial o en laboratorio.
7. Como con cualquier otro horno, es necesaria una SUPERVISIÓN CERCANA cuando lo utilicen NIÑOS.
8. Si se observa humo, apague o desenchufe el electrodoméstico y mantenga la puerta cerrada para extinguir cualquier llama.
9. NO opere este horno si el cable o la clavija están dañados, si no funciona adecuadamente o si se ha dañado o dejado caer.
10. Este horno, incluyendo el cordón de suministro eléctrico, debe recibir servicio ÚNICAMENTE por parte del personal debidamente calificado. Se requieren herramientas especiales para darle servicio al horno. Póngase en contacto con el servicio autorizado para la revisión, reparación o ajuste.
11. NO cubra o bloquee el filtro o el resto de las ventilaciones del horno.
12. NO almacene el horno a la intemperie. NO use este producto cerca del agua, por ejemplo cerca de una tarja de la cocina, en una base húmeda o cerca de una alberca o lugares semejantes.
13. NO sumerja el cable o la clavija en el agua.
14. Mantenga el cable LEJOS de las superficies CALIENTES.
15. NO permita que el cable cuelgue sobre el borde de la mesa o la cubierta.
16. Vea las instrucciones de limpieza en la sección de "Cuidado y limpieza" del manual, en la página 17.
17. Únicamente para uso comercial.



ADVERTENCIA

Para reducir el riesgo de incendio en el compartimiento del horno:

- a. NO caliente excesivamente los alimentos. Atienda con cuidado el horno si se colocan materiales de papel, plástico u otros combustibles, dentro del horno, para facilitar el cocimiento.
- b. Retire los alambres de amarre de las bolsas de papel o plástico antes de colocarlas en el horno.
- c. MANTENGA CERRADA LA PUERTA, apague el horno y desconecte el cable de suministro eléctrico, o desconecte la alimentación eléctrica y el tablero de fusibles o interruptor eléctrico, si se incendian los materiales dentro del horno. El fuego se puede expandir si se abre la puerta.
- d. NO use el compartimiento para almacenar. NO deje productos con papel, utensilios de cocina o alimentos dentro del compartimiento cuando no use el horno.

GUARDE ESTAS INSTRUCCIONES

INSTRUCCIONES DE SEGURIDAD IMPORTANTES

PRECAUCIÓN

Para evitar lesiones personales o daños materiales, observe lo siguiente:

1. Agite enérgicamente o vierta los líquidos antes de cocinarlos con microondas, para evitar la ebullición o erupción espontánea. No caliente excesivamente. Si no se mezcla el aire con un líquido, éste puede hacer erupción en el horno o después de retirarlo del mismo.
2. No use fría con grasa en el horno. Las grasas pueden calentarse excesivamente y su manejo puede representar un peligro.
3. No cocine o caliente huevos con cáscara o con la yema entera, usando la energía de microondas. Se puede acumular presión y hacer erupción. Pique la yema con un tenedor o cuchillo antes de cocinarla.
4. Pique la cáscara de las papas, tomates y alimentos similares, antes de cocinarlos con energía de microondas. Cuando se pica la cáscara, el vapor puede escapar de manera uniforme.
5. No haga funcionar el horno si no hay un platillo o alimento en el compartimiento.
6. Use únicamente el maíz palomero en paquetes especialmente diseñados para usarse en un horno de microondas. El tiempo para que el maíz reviente depende de la potencia del horno. No prosiga con el calentamiento después de que se ha detenido el reventado del maíz. El maíz palomero se quemará o achicharrará. No deje el horno sin atención.
7. No use los termómetros de cocina normales en el horno. La mayoría de los termómetros de cocina contienen mercurio, el cual puede generar un arco eléctrico, mal funcionamiento o daños en el horno.
8. No caliente biberones en el horno.
9. No use utensilios de metal en el horno.
10. Nunca use papel, plástico u otros materiales combustibles que no estén diseñados para cocinar.
11. Cuando cocine con papel, plástico u otros materiales combustibles, debe seguir las recomendaciones del fabricante respecto del uso del producto.
12. No use servilletas de papel que contengan nylon u otras fibras sintéticas. Los materiales sintéticos calentados podrían fundirse y provocar que se incendie el papel.
13. No caliente en el horno recipientes o bolsas de plástico cerradas. Los alimentos o líquidos pueden expandirse rápidamente y provocar la ruptura del recipiente o la bolsa. Agujere o abra el recipiente o la bolsa antes de cocinar.
14. Para evitar el mal funcionamiento de un marcapasos, consulte a su médico o al fabricante del marcapasos respecto de los efectos de la energía de microondas sobre el marcapasos.

PRECAUCIONES PARA EVITAR UNA POSIBLE EXPLOSIÓN DEBIDA A UN EXCESO DE ENERGÍA DE MICROONDAS

- a. NO intente operar este horno con la puerta abierta debido a que el funcionamiento bajo esas condiciones pueden dar como resultado una exposición dañina a la energía de microondas. Es importante no anular o modificar los bloqueos de seguridad integrados.
- b. NO coloque ningún objeto entre la parte frontal del horno y la puerta ni permita que se acumulen desperdicios o residuos de limpiador en las superficies de sellado.
- c. NO opere el horno si se ha dañado. Es particularmente importante que la puerta del horno se cierre adecuadamente y que no presente daños en: (1) la puerta (torcida), (2) las bisagras y cierres (rotas o sueltas), (3) los sellos de la puerta y las superficies de sellado.
- d. El horno NO debe ajustarse o repararse por terceros, únicamente por el personal de servicio debidamente calificado.

GUARDE ESTAS INSTRUCCIONES

Instrucciones de conexión a tierra



ADVERTENCIA

Para evitar el riesgo de choque eléctrico o muerte, deberá conectar a tierra este horno.



ADVERTENCIA

Para evitar el riesgo de choque eléctrico o muerte, no debe alterar la clavija.

Este horno DEBE CONECTARSE A TIERRA. En el caso en que se presente un corto circuito en el sistema eléctrico, la conexión a tierra reduce el riesgo de un choque eléctrico al ofrecer un cable de escape para la corriente eléctrica. Este horno está equipado con un cable que tiene un hilo de conexión a tierra con una clavija aterrizada. La clavija debe enchufarse en una toma corriente que se haya instalado y aterrizado adecuadamente.

Consulte a un proveedor de servicio o electricista calificado si no comprende por completo las instrucciones para la conexión a tierra o en caso de tener dudas acerca de que el horno se encuentre debidamente aterrizado.

No use extensiones eléctricas. Si el cable de suministro eléctrico del producto es muy corto, haga que un electricista calificado instale un contacto de tres patas. Este horno debe enchufarse en un circuito por separado, con el servicio eléctrico que se muestra en el diagrama eléctrico correspondiente. Este horno requiere un voltaje del suministro eléctrico de 208 a 230 voltios. Cuando el horno de microondas se encuentra en un circuito compartido con otros equipos, podría requerirse un aumento en los tiempos de cocción y esto puede provocar que se quemen los fusibles.

Instrucciones para la conexión a tierra

El horno debe CONECTARSE A TIERRA. La conexión a tierra reduce el riesgo de un choque eléctrico al ofrecer un hilo de escape para la corriente eléctrica, en el caso de que ocurra un corto eléctrico. Este horno está equipado con un cable que tiene un hilo de conexión a tierra con una clavija aterrizada. La clavija debe enchufarse en un tomacorriente que se haya instalado y aterrizado adecuadamente.

Consulte a un proveedor de servicio o electricista calificado si no comprende por completo las instrucciones para la conexión a tierra o en caso de tener dudas acerca de que el horno se encuentre debidamente aterrizado.

No use extensiones eléctricas.

Si el cable de suministro eléctrico del producto es muy corto, haga que un electricista calificado instale un contacto de tres patas. Este horno debe enchufarse en un circuito por separado, con el servicio eléctrico que se muestra en las especificaciones del producto (disponible en www.acpsolutions.com). Cuando el horno de microondas se encuentra en un circuito compartido con otros equipos, podría requerirse un aumento en los tiempos de cocción y esto puede provocar que se quemen los fusibles.

Terminal externa equipotencial de conexión a tierra (únicamente para exportación)

El equipo cuenta con una terminal secundaria de conexión a tierra. La terminal ofrece una conexión a tierra externa, la cual se usa además de la terminal de aterrizaje en la clavija. La terminal, localizada en la parte posterior externa del horno, está marcada con el símbolo que se muestra a continuación.



Instalación

Desempaque del horno

- Revise que el horno no presente daños, como por ejemplo abolladuras en la puerta o en el interior del compartimiento.
- Informe de inmediato cualquier abolladura o ruptura a la empresa en donde realizó la compra del horno. No intente usar el horno si se encuentra dañado.
- Retire todos los materiales del interior del horno.
- Si el horno se ha almacenado en un área extremadamente fría, espere unas horas antes de conectar el suministro eléctrico.

Interferencia de radio

El funcionamiento del horno de microondas puede provocar interferencia en las señales de radio o televisión. Puede reducir o eliminar la interferencia de la siguiente forma:

- Limpie la puerta y las superficies de sellado del horno conforme a las instrucciones de la sección de "Cuidado y limpieza".

Colocación del horno

- No instale el horno cerca o encima de una fuente de calor, por ejemplo un horno para pizzas o una freidora. Esto podría provocar que el horno de microondas funcione mal y acortar la vida útil de las partes eléctricas.
- No bloquee ni obstruya el filtro del horno. Permita que haya espacio para la limpieza del horno.
- Instale el horno en una superficie con cubierta nivelada.

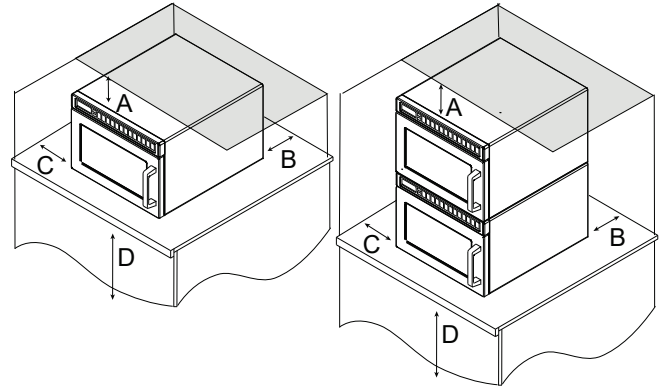

A- Permite al menos 5.1 cm (2") de espacio libre alrededor de la parte superior del horno. el flujo de aire alrededor del horno enfría los componentes eléctricos . Con el flujo de aire restringido, horno puede no funcionar correctamente y la vida de las piezas eléctricas se reduce .

B — No hay un requisito sobre la distancia de instalación de la parte posterior del horno

C — Deje al menos 2.54 cm (1 pulg.) por los lados del horno.

D — Instale el horno de manera que la parte inferior del horno esté a por lo menos 3 pies (91.5 cm) del piso.

Pantalla y funciones

NOTA: Existen dos estilos para los controles, mostrados como Estilo 1 y estilo 2, seleccione el control que concuerde con su unidad.

ESTILO 1



La tecla de **SELECCIÓN DEL TIEMPO** se usa para introducir el tiempo de cocimiento para la selección manual o de programación. Los rangos para el tiempo de cocimiento van de 1 segundo (00:01) a un total de 60 minutos (60:00) en cuatro etapas. Si se requieren más de 60 minutos para el tiempo de cocimiento con microondas, abra la puerta y revise los alimentos antes de iniciar un ciclo nuevo.



Las **teclas de números** inician los programas de cocimiento o permiten la introducción de los tiempos y niveles de potencia para el cocimiento con "Selección manual del tiempo".



La tecla de **NIVEL DE POTENCIA** se usa para seleccionar el nivel de potencia del microondas. Cuando se cocina, el nivel de potencia puede reducirse para los alimentos que requieren un cocimiento más lento y uniforme. Los niveles de potencia del microondas van del 0 al 100% en incrementos de 10%. Si el tiempo de cocimiento se establece y se oprime la tecla de INICIO, el horno cocinará a una potencia del 100%. Cuando se programa el horno, para restablecer el nivel de potencia al 100% se presiona la tecla de NIVEL DE POTENCIA.



La tecla de **INICIO** permite comenzar con el cocimiento con Selección manual del tiempo o reiniciar un ciclo de cocimiento que se haya interrumpido. Cuando se programa, se usa para guardar el tiempo y el nivel de potencia, además de avanzar a la siguiente opción del usuario.



La tecla de **PARO/REINICIO** permite salir del modo de programación y detener el cocimiento durante cualquier ciclo.



Pantalla (algunos modelos)
Algunos elementos de la pantalla pueden verse pero no se iluminan.

Etapas

Este horno puede programarse hasta con 4 secuencias de cocimiento consecutivas. A cada secuencia se le denomina etapa. Por ejemplo, el primer ciclo puede programarse para descongelar a una potencia del 60%, el segundo puede descongelar a una potencia del 30%, el tercero calentar a una potencia del 100% y en el cuarto mantener caliente a una potencia del 10%. El tiempo total para todas las etapas de cocimiento se presenta en cuenta regresiva.

Opciones del usuario

Las opciones del usuario permiten programar el horno para que funcione de la manera conveniente para el usuario. Se pueden cambiar los zumbidos de alerta, el tiempo máximo de cocimiento y el número de secuencias de cocimiento previamente programadas.

X2

Tecla X2

La tecla X2 aumenta el tiempo de cocimiento previamente establecido en un porcentaje del tiempo de cocimiento original. El usuario especifica el porcentaje y éste puede cambiarse por cada secuencia individual de cocimiento. Esta función es muy útil para el cocimiento de varios alimentos, por ejemplo papas o rebanadas de pizza.

Pantalla y funciones

ESTILO 1

Métodos de cocimiento

Teclas de memoria

Este horno puede almacenar en su memoria 10 ó 100 programas de cocimiento.

Cocimiento con una sola tecla

De fábrica, el horno está programado para almacenar 10 programas de cocimiento. Cada tecla comienza un programa de cocimiento.



Cocimiento con dos teclas

El control del horno puede cambiarse para almacenar hasta 100 programas de cocimiento. Para ajustar el control para 100 programas de cocimiento, vea la sección de "Opciones del usuario" en este manual. Para calentar cuando el horno se ha ajustado a 100 programas, se presionan las dos teclas de memoria. Por ejemplo, para iniciar el primer programa, se presiona la tecla 0, después la tecla 1. Para usar el segundo programa, se presiona la tecla 0, después la tecla 2. Después de haber presionado las teclas, el horno arrancará automáticamente y se iniciará la cuenta regresiva.



SELECCIÓN MANUAL DEL TIEMPO

La función de selección manual del tiempo le permite al operador calentar sin cambiar las teclas previamente programadas. El tiempo debe introducirse y la potencia establecerse antes de cocinar. Se debe presionar la tecla de INICIO  para comenzar el cocimiento.

Pantallas de cocimiento



Se muestra el mensaje LISTO cuando el control del horno aceptará datos.



Se muestra el tiempo de cocimiento 14:37. Cuando se ha programado más de una etapa de cocimiento, se mostrará

el tiempo total para todas las etapas. COCIMIENTO se muestra cuando se ha generado la energía del microondas. El % de POTENCIA MW se muestra cuando el horno se encuentra en operación. El valor 50 indica el nivel de potencia usando en el microondas. Si no se muestra ningún número, el horno está cocinando al 100% de su potencia.

Pantallas de programación



Esta pantalla indica si el horno se encuentra en el modo de programación y listo para programar una tecla numerada.



Esta pantalla indica que el horno se ha ajustado para la entrada con dos teclas y que se deben presionar dos teclas para introducir un programa.

Vea la sección del manual acerca de la "Programación", para conocer el procedimiento correspondiente o la sección de "Opciones del usuario" para cambiar a una entrada con una o con dos teclas.



La pantalla muestra brevemente cuando la programación tiene más de una etapa. Esto indica que el modo de programación para 02 teclas. Presione la selección de tiempo para elegir la etapa que se programará.





Esta pantalla indica el modo de opciones de programación del usuario. Vea la sección del manual de las "Opciones del usuario" para conocer el procedimiento de operación.

Operación

ESTILO 1

Interrupción de la operación

Para interrumpir el funcionamiento puede abrirse la puerta del

horno u oprimir la tecla PARO/REINICIO.  La pantalla continúa mostrando la cuenta regresiva. Al cerrar la puerta y presionar la tecla INICIO  se reanuda el funcionamiento del horno.

Cancelación de errores

Si el horno no cocina, se presiona la tecla PARO/

REINICIO  para despejar la pantalla. Si el horno está cocinando, presione una vez la tecla de PARO/REINICIO para detener el horno, vuelva a apretarla para despejar la pantalla. Si se abre la puerta del horno y se muestra el tiempo en la pantalla, se cierra la puerta del horno y se presiona la tecla PARO/REINICIO para despejar la pantalla.

Teclas de funcionamiento previamente programadas

De fábrica el horno puede almacenar en su memoria hasta 10 secuencias de cocimiento previamente programadas. Para calentar usando una secuencia previamente programada, se presiona la tecla numerada. El horno comienza a calentar automáticamente. Por ejemplo: Calentar usando la tercer secuencia de cocimiento.

- Abra la puerta del horno, coloque los alimentos y se cierre la puerta del horno.
 - La pantalla muestra la palabra "LISTO".
 - Si no se presiona ninguna tecla en 60 segundos, abra y cierre la puerta nuevamente.
- Presione la tecla 3.
 - El horno comienza a funcionar y se inicia la cuenta regresiva.
 - La pantalla muestra el tiempo de cocimiento, "ETAPA 1", "COCIMIENTO". La pantalla muestra "COCIMIENTO" únicamente cuando está presente la energía del microondas.
 - Si se programó un nivel de potencia distinto al de 100 %, la pantalla muestra "ETAPA 1", "COCIMIENTO" y "% POTENCIA MW".
 - Si se requiere un tiempo de cocimiento adicional, se presionan las teclas previamente programadas antes de que termine el ciclo de cocimiento.
- El horno detiene la cocción y emite la señal sonora cuando ha transcurrido la cuenta de tiempo para el cocimiento.

Tiempos previamente programados y nivel de cocimiento

Todas las teclas previamente programadas están ajustadas a la máxima potencia.

Teclas	Tiempos
1	10 segundos
2	20 segundos
3	30 segundos
4	45 segundos
5	1:00 minuto

Teclas	Tiempos
6	1:30 minutos
7	2:00 minutos
8	3:00 minutos
9	4:00 minutos
0	5:00 minutos

Programas con dos teclas

El control del horno puede cambiarse para almacenar hasta 100 programas de cocimiento. Vea en este manual la sección de "Opciones del usuario" para cambiar el control del horno.





Para iniciar un programa de cocimiento con dos teclas, presione las 2 teclas de memoria. Por ejemplo, presione la tecla 0 y la tecla 3 para iniciar un programa de cocimiento.



Selección manual del tiempo

La función de selección manual del tiempo le permite al operador introducir el tiempo y los niveles de potencia, además de calentar sin cambiar las teclas previamente programadas. Por ejemplo: Calentamiento por 30 segundos a una potencia de 80%.

- Abra la puerta del horno, coloque los alimentos y se cierre la puerta.
 - La pantalla muestra la palabra "LISTO". El ventilador y la luz comienzan a funcionar.
 - Si no se presiona ninguna tecla en 60 segundos, abra y cierre la puerta nuevamente.
- Oprima la tecla de SELECCIÓN DEL TIEMPO  .
 - La pantalla muestra "00:00" y la palabra "LISTO".
- Presione las teclas 3 y 0 para introducir el tiempo de cocimiento.
- Presione la tecla de NIVEL DE POTENCIA  para cambiar el valor correspondiente.
 - La pantalla muestra "% POTENCIA MW" y el nivel de potencia actual si es distinto al 100%.
- Presione la tecla 8 para introducir el nivel de potencia deseado.
- Presione la tecla INICIO  .
 - El horno comienza a funcionar y se inicia la cuenta regresiva.
 - La pantalla muestra el tiempo de cocimiento, "COCIMIENTO", "% POTENCIA MW".
 - La pantalla muestra "COCIMIENTO" únicamente cuando está presente la energía del microondas.
 - Si se programó un nivel de potencia distinto al de 100 %, la pantalla muestra "COCIMIENTO" y "% POTENCIA MW". La pantalla inicia la cuenta regresiva para el tiempo de cocimiento.
- El horno detiene la cocción y emite la señal sonora cuando ha transcurrido la cuenta de tiempo para el cocimiento y la pantalla muestra "HECHO".

Teclas de memoria

De fábrica este horno puede almacenar hasta 10 programas de cocimiento. Aplique las siguientes instrucciones para programar los tiempos de cocimiento y los niveles de potencia para los tiempos de cocimiento especiales. Por ejemplo: Para programar una tercer secuencia de cocimiento para calentar por 30 segundos a una potencia de 80%.

- Abra la puerta del horno.
 - La pantalla muestra la palabra "PUERTA".
 - Si la puerta está cerrada o se ha presionado la tecla PARO/REINICIO  antes de que haya finalizado

la secuencia de programación, el horno sale del modo de programación.



Programación

ESTILO 1

- Oprima y deje oprimida la tecla 1 por aproximadamente 5 segundos.
 - Después de 5 segundos, suena la señal. La pantalla muestra la palabra "PROGRAMA".
- Oprima la tecla 3 para seleccionar la tecla de memoria.
 - La pantalla muestra el tiempo de cocimiento, "ETAPA 1" y el nivel de potencia, si es distinto al 100%.
- Presione las teclas 3 y 0 para introducir el tiempo de cocimiento deseado.

- Presione la tecla de NIVEL DE POTENCIA  para cambiar el valor correspondiente.
 - La pantalla muestra el tiempo de cocimiento y el nivel de potencia, si es distinto al 100%.
- Presione la tecla 8 para introducir el nivel de potencia deseado.

Nota: Presione dos veces NIVEL DE POTENCIA  para reiniciar el modo de potencia al 100%.

- Presione la tecla INICIO  para guardar en la memoria el nuevo tiempo de cocimiento y el nivel de potencia.
 - La pantalla muestra la palabra "PROGRAMA".
 - Repita los pasos 3 al 8 para programar teclas adicionales.
- Presione la tecla PARO/REINICIO  o cierre la puerta del horno para salir del modo de programación.

Programas con dos teclas

El control del horno puede cambiarse para almacenar hasta 100 programas de cocimiento. Vea en este manual la sección de "Opciones del usuario" para cambiar el control del horno.

Para crear un programa con dos teclas, aplique las instrucciones anteriores, excepto en el cambio del paso número 3. Cuando se introduzca el número de programa de cocimiento, presione las dos teclas de la memoria. Por ejemplo, presione la tecla 0 y la tecla 3 para crear un nuevo programa de cocimiento.





Etapas de cocimiento múltiples

Aplique las siguientes instrucciones para programar el horno con la finalidad de realizar cuatro ciclos de cocimiento consecutivos sin interrupción. Por ejemplo: Para programar una tercer secuencia de cocimiento, para calentar por 30 segundos a una potencia del 80%, 40 segundos a una potencia del 50% y 10 segundos a una potencia de 100%.

- Abra la puerta del horno.
 - La pantalla muestra la palabra "LISTO".
 - Si la puerta está cerrada o se ha presionado la tecla PARO/REINICIO  antes de que haya finalizado

la secuencia de programación, el horno sale del modo de programación.

- Oprima la tecla 1 por aproximadamente 5 segundos.
 - Después de 5 segundos, suena la señal. La pantalla muestra la palabra "PROGRAMA".
- Oprima la tecla 3 para seleccionar la tecla de memoria.
 - La pantalla muestra entonces brevemente el tiempo de cocimiento "P03", "ETAPA 1" y el nivel de potencia, si es distinto al 100%.
- Presione las teclas 3 y 0 para introducir el tiempo de cocimiento deseado.
- Presione la tecla de NIVEL DE POTENCIA  para cambiar el valor correspondiente.
 - La pantalla muestra "% POTENCIA MW" y el nivel de potencia actual si es distinto al 100%.
- Presione la tecla 8 para introducir el nivel de potencia deseado.

- Oprima la tecla de SELECCIÓN DEL TIEMPO .
 - La pantalla muestra el tiempo de cocimiento y "ETAPA 2", lo cual indica la etapa 2 de la programación y el nivel de potencia para dicha etapa se muestra en la pantalla.
 - Repita los pasos 5 al 8 para crear etapas adicionales.

- Presione la tecla INICIO  para guardar en la memoria el nuevo tiempo de cocimiento y el nivel de potencia.

- Presione la tecla PARO/REINICIO  o cierre la puerta del horno para salir del modo de programación.



Opciones

ESTILO 1

Opciones del usuario

Aplique las siguientes instrucciones para personalizar la operación del microondas, Se puede cambiar la señal de fin del ciclo, el tiempo máximo de cocimiento y el resto de las opciones, para que concuerden con sus necesidades de cocimiento. Por ejemplo: Cambio del ajuste para la operación con una sola tecla.

- Abra la puerta del horno.
 - Si la puerta está cerrada o se ha presionado la tecla  antes de que haya finalizado la secuencia de programación, el horno sale del modo de programación.
- Oprima y deje oprimida la tecla 2 por aproximadamente 5 segundos.
 - Después de 5 segundos, suena la señal. La pantalla muestra la palabra "OPCIONES".

- Presione la tecla 9.
 - Vea la tabla para conocer las opciones.
 - La pantalla muestra la "OP:90".
 - "OP" representa el modo opcional del programa, el primer número representa el número de opción y el segundo representa las funciones actualmente seleccionadas para dicha opción.
- Presione varias veces la tecla 9 para cambiar el ajuste.
- Presione la tecla INICIO  para guardar los cambios.
 - Repita los pasos 3 al 8 para cambiar las opciones adicionales.
 - Los cambios aparecen después de que se cierra la puerta o se presiona PARO/REINICIO.
- Presione la tecla PARO/REINICIO  o cierre la puerta del horno para salir del modo de programación.

Teclas de números	Pantalla	Opciones (ajustes de fábrica en negritas)
1 Zumbido de fin de ciclo	OP:10 OP:11 OP:12	Zumbido continuo por 3 segundos Zumbido continuo hasta que se abre la puerta Cinco zumbidos hasta que se abre la puerta
2 Volumen del altavoz	OP:20 OP:21 OP:22 OP:23	Se elimina el zumbido Se ajusta a un volumen bajo Se ajusta a un volumen medio Se ajusta a un volumen alto
3 Zumbido de la tecla	OP:30 OP:31	Evita el zumbido cuando se presiona una tecla. Permite el zumbido cuando se presiona una tecla.
4 Ventana de habilitación del teclado	OP:40 OP:41 OP:42 OP:43	Se inhabilita el teclado 15 segundos después de que se abre la puerta. Se inhabilita el teclado 30 segundos después de que se abre la puerta. Se inhabilita el teclado 1 minuto después de que se abre la puerta. Se inhabilita el teclado 2 minutos después de que se abre la puerta.
5 Tiempo agregado durante el calentamiento	OP:50 OP:51	Evita la adición de tiempo de calentamiento mientras el horno está calentando. Permite agregar tiempo de calentamiento mientras el horno está calentando, cuando se presiona una tecla de memoria.
6 Reinicio cuando se abre la puerta	OP:60 OP:61	Cancela la cuenta regresiva del calentamiento después de que se abre la puerta durante un ciclo. Permite que el horno reinicie la cuenta regresiva del calentamiento después de que se abre la puerta durante el ciclo.
7 Tiempo máximo de calentamiento	OP:70 OP:71	Permite 60 minutos de tiempo de calentamiento. Permite 10 minutos de tiempo de calentamiento.
8 Operación manual	OP:80 OP:81	Permite únicamente el uso de las teclas previamente programadas. Permite el uso de selección manual del tiempo y de las teclas previamente programadas.
9 Operación con dos teclas	OP:90 OP:91	Permite 10 teclas previamente programadas (0-9) Permite 100 teclas previamente programadas (00-99)
0 Mensaje de limpieza del filtro	OP:00 OP:01 OP:02 OP:03	No muestra el mensaje Muestra el mensaje por 24 horas cada 7 días Muestra el mensaje por 24 horas cada 30 días Muestra el mensaje por 24 horas cada 90 días

Pantalla y funciones

ESTILO 2

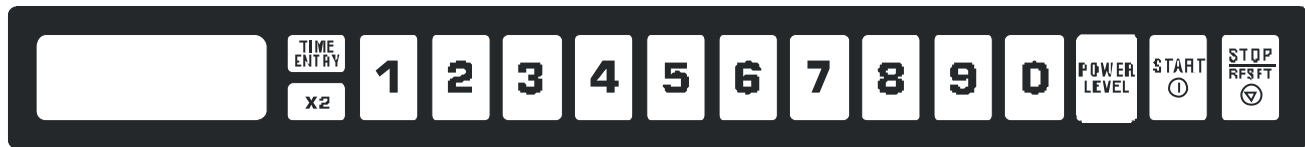

Tecla de Inicio

La tecla de inicio se usa para iniciar un ciclo de cocimiento con selección manual del tiempo. También se usa para guardar cualquier cambio en las secuencias de programación o en las opciones del usuario.



Tecla de PARO / REINICIO

La tecla de PARO/REINICIO detiene la secuencia de cocimiento en curso, borra cualquier tiempo restante y también termina un ciclo de programación o de opción del usuario. Cuando se usa la tecla de PARO/REINICIO para finalizar un programa o cambio de opción, se descartan los cambios.



Programación con una sola tecla

Esta característica permite que cada tecla numerada se programe para un uso específico, como por ejemplo calentar un determinado número de papas o para descongelar y luego cocinar vegetales u otros alimentos congelados. Para usar esta característica, simplemente programe la tecla para el tiempo deseado y el nivel de potencia. Para usar esta función, presione una vez la tecla y el microondas comenzará con el cocimiento.



Programación con dos teclas

Esta característica permite hacer 100 entradas programadas. A cada entrada se le asignará un número de dos dígitos, por ejemplo 01, 05 ó 20. Cuando se usa la programación con dos teclas, las dos teclas se deben apretar para iniciar el ciclo de cocimiento.



Selección manual del tiempo

Además de las teclas programables, este microondas también acepta la selección de tiempos específicos por medio del uso de la tecla SELECCIÓN DEL TIEMPO. El uso de la selección manual del tiempo no afecta a los botones programados.



Tecla X2

La tecla X2 aumenta el tiempo de cocimiento previamente establecido en un porcentaje del tiempo de cocimiento original. El usuario especifica el porcentaje y éste puede cambiarse por cada secuencia individual de cocimiento. Esta función es muy útil para el cocimiento de varios alimentos, por ejemplo papas o rebanadas de pizza.



Cocimiento por etapas

El cocimiento por etapas es una secuencia de cocimiento con cambios específicos en la potencia de la etapa. El usuario puede programar hasta cuatro cambios diferentes en el nivel de potencia, además del tiempo de cocimiento específico en cada nivel de potencia. Cada combinación de nivel de potencia / tiempo de cocimiento se conoce como una etapa. Puede programarse hasta cuatro etapas.



Opciones del usuario

Este microondas puede ajustarse a las preferencias específicas del usuario. Pueden cambiarse las opciones de volumen del zumbido, tiempo máximo de cocimiento y el número de teclas programables. Para cambiar las diferentes opciones, vea en este manual la sección de Opciones del usuario.

Operación

ESTILO 2

Pantalla de cocimiento

PANTALLAS	DESCRIPCIÓN
LISTO	Se muestra el mensaje LISTO cuando el control del horno aceptará datos.
00:00	Muestra el tiempo de cocimiento. Si se ha programado el cocimiento por etapas, se muestra el tiempo total de cocimiento.
NIVEL DE COCIMIENTO	Se muestra el NIVEL DE COCIMIENTO mientras funciona el horno. El nivel de cocimiento se muestra arriba como un número del 1 al 9. Si no se muestra ningún número, el horno está cocinando a la máxima potencia.
POTENCIA	Se muestra la POTENCIA mientras el horno genera la energía de microondas durante el ciclo de cocimiento.



Hay palabras en la pantalla que nunca se muestran.

La pantalla se usa para muchos modelos de hornos de microondas diferentes. Dependiendo del modelo, ciertas palabras o símbolos podrían no mostrarse nunca o hacerse visibles.

Pantallas de programación

PANTALLAS	DESCRIPCIÓN
P:0	Muestra cuando el horno se encuentra en el modo de programación únicamente en la memoria con una sola tecla.
P:	Muestra cuando el horno se encuentra en el modo de programación en la memoria con dos teclas.
OP: --	Muestra cuando el horno se encuentra en el modo de opción del usuario. Se pueden ajustar o especificar las opciones del usuario.
CF:	Se muestra con un factor de cocimiento numérico, cuando se presiona la tecla X2.
P:-- ¹	Se muestra brevemente cuándo se ha programando una etapa específica de cocimiento. El número (del 1 al 4) indica la etapa que se está programando.

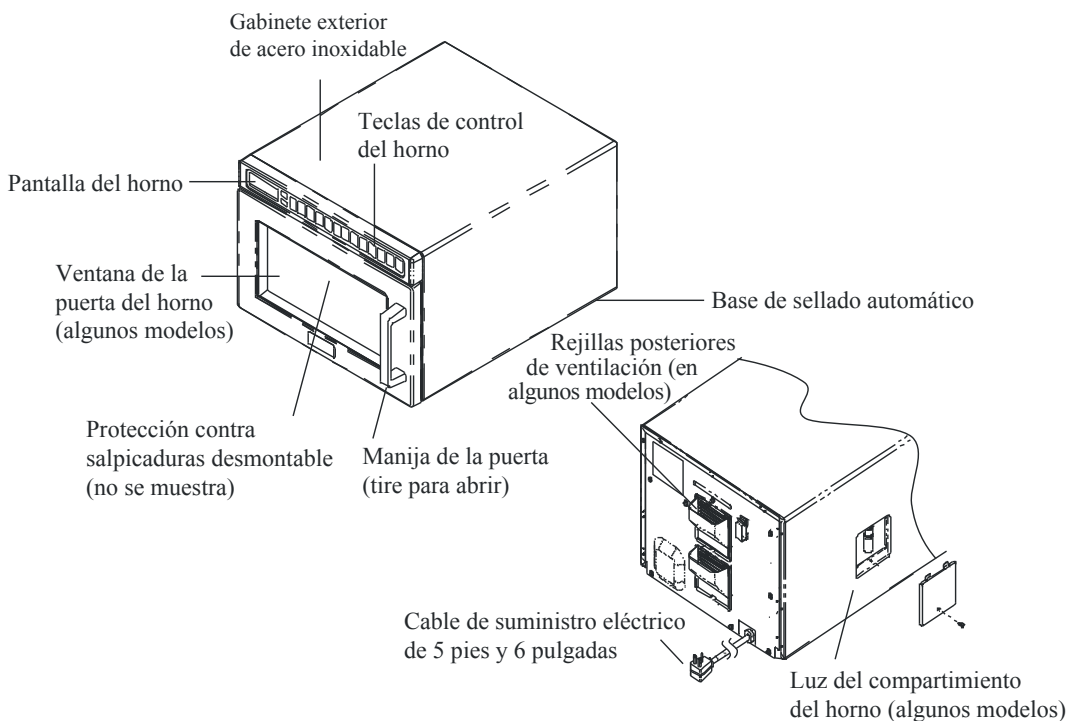

Operación

ESTILO 2



Interrupción de la operación

Para interrumpir el funcionamiento puede abrirse la puerta del horno u oprimir la tecla PARO/REINICIO. La pantalla continúa mostrando la cuenta regresiva. Al cerrar la puerta y presionar la tecla INICIO se reanuda el funcionamiento del horno.

Cancelación de errores

- Si el horno no cocina, se presiona la tecla PARO/REINICIO para despejar la pantalla.
- Si el horno está cocinando, presione una vez la tecla de PARO/REINICIO para detener el horno, y vuelva a apretarla para despejar la pantalla.
- Si se abre la puerta del horno y se muestra el tiempo en la pantalla, cierre la puerta del horno y presione la tecla PARO/REINICIO para despejar la pantalla.

X2 Tecla X2

Para aumentar el tiempo de cocción cuando se cocina más de una porción.

1. Abra la puerta del horno y coloque los alimentos. Cierre la puerta.
 - Se muestra **LISTO**. Se enciende el ventilador y la luz.
2. Presione la tecla X2.
 - El tiempo agregado es un porcentaje del tiempo de cocimiento original previamente programado.
 - Puede cambiarse el porcentaje. Vea la sección de Programación en este manual.
3. Presione la tecla previamente programada deseada.
4. El horno comienza el cocimiento. El tiempo de cocimiento mostrado es el tiempo total de cocimiento original y el tiempo X2 agregado.

Selección manual del tiempo

Para cocinar alimentos usando un tiempo específico ingresado y un nivel de potencia.

1. Abra la puerta del horno y coloque los alimentos. Cierre la puerta.
 - Se muestra **LISTO**. Se enciende el ventilador y la luz.
2. Oprima la tecla de SELECCIÓN DEL TIEMPO.
 - Se muestra **LISTO** y 00:00.
 - Si la tecla no funciona, abra y cierre la puerta del horno e intente de nuevo.
3. Seleccione el tiempo de cocimiento usando las teclas de números.
4. Presione la tecla de NIVEL DE POTENCIA para cambiar el valor correspondiente.
 - Se muestra el **NIVEL DE COCIMIENTO** con el ajuste de potencia.
 - Si no se muestra un número con el NIVEL DE COCIMIENTO, entonces el microondas se ha ajustado a la máxima potencia.
 - Oprima una tecla de número para ajustar el nivel de potencia en el ajuste deseado.
5. Oprima la tecla de SELECCIÓN DEL TIEMPO.
 - La pantalla cambia al tiempo de cocimiento y nivel de potencia para la siguiente etapa.
6. Introduzca el tiempo de cocimiento y el nivel de potencia, como en las etapas 3 y 4.
 - Para agregar otra etapa de cocimiento, presione de nuevo SELECCIONAR TIEMPO.
 - Pueden programarse hasta cuatro etapas diferentes.
7. Presione la tecla INICIO.
 - El horno comienza a funcionar y se inicia la cuenta regresiva.
 - Se muestra la **POTENCIA, NIVEL DE COCIMIENTO** y tiempo de cocimiento.
8. Al final del ciclo de cocción el horno emite un zumbido y se apaga.



Teclas previamente programadas

Para cocinar alimentos usando las teclas previamente programadas con las secuencias de cocimiento.

1. Abra la puerta del horno y coloque los alimentos. Cierre la puerta.
 - Se muestra **LISTO**. Se enciende el ventilador y la luz.
2. Presione la tecla deseada.
 - Para el uso de una sola tecla, presione una sola tecla.
 - Para el uso de dos teclas, presione las dos teclas, en el orden del número de dos dígitos para la secuencia de cocimiento deseada.
 - Para cambiar la opción de una o dos teclas, vea en este manual la sección de Opciones del usuario.
3. El horno comienza el cocimiento,
 - Se muestra la **POTENCIA, NIVEL DE COCIMIENTO** y tiempo total de cocimiento.
 - Para un tiempo de cocimiento adicional, presione de nuevo la tecla previamente programada para reiniciar la secuencia de cocimiento.
4. Al final del ciclo de cocción el horno emite un zumbido y se apaga.



Ajustes de fábrica

Tecla	Tiempo	Tecla	Tiempo
1	10 segundos	6	1:30 minutos
2	20 segundos	7	2:00 minutos
3	30 segundos	8	3:00 minutos
4	45 segundos	9	4:00 minutos
5	1:00 minuto	0	5:00 minutos

Programación

ESTILO 2

Teclas de programación

El horno se envía de fábrica con la programación con una sola tecla. Para cambiar el ajuste predeterminado del horno, para habilitar la programación con dos teclas, vea la sección de Opciones del usuario. Para cambiar la cantidad de tiempo o el nivel de potencia para una tecla previamente configurada,

- Abra la puerta del horno.
 - Se muestra **LISTO**.
 - Si la puerta está cerrada o se ha presionado la tecla REINICO antes de haber completado la programación, los cambios se descartan y el microondas sale del modo de programación.
- Oprima y deje oprimida la tecla 1 por aproximadamente 5 segundos.
 - Esto inicia el modo de programación.
 - El microondas zumbará y mostrará P:Ø. El horno se encuentra en el modo de programación.
- Presione la tecla que se volverá a programar.
 - Presione dos teclas si se repetirá la programación de un programa de dos teclas.
 - Se muestra el **NIVEL DE COCIMIENTO** y tiempo de cocimiento.
 - Se mostrará un número con el **NIVEL DE COCIMIENTO** si éste es menor que la potencia máxima.
- Seleccione el tiempo de cocimiento usando las teclas de números.
- Si así se desea, presione la tecla de NIVEL DE POTENCIA para cambiar el valor correspondiente.
 - Use las teclas de números para cambiar el nivel de potencia a un ajuste con menor potencia.
- Presione la tecla INICIO para fijar una nueva programación para la tecla.
 - Si no se presiona INICIO, no se guardarán los cambios.
 - Se muestra P:Ø
- Presione la tecla PARO/REINICIO o cierre la puerta del horno para salir del modo de programación.



x2

Programación X2

Esta característica permite que se agregue a la secuencia de cocimiento un ajuste previo del tiempo de cocimiento original, denominado factor de cocimiento.

Para cambiar el factor de cocimiento:

- Abra la puerta del horno.
- Oprima y deje oprimida la tecla 1 por aproximadamente 5 segundos.
- Presione la tecla que se volverá a programar.
- Presione la tecla X2.
- Presione la tecla numerada para cambiar el factor de cocimiento.
 - La tecla 5 podrá cambiar el factor de cocimiento al 50%.
 - La tecla 3 podrá cambiar el factor de cocimiento al 30%.
- Presione la tecla INICIO para guardar los cambios.

Programación de etapas múltiples

El cocimiento por etapas permite ciclos de cocimiento consecutivos sin ninguna interrupción. Se pueden programar hasta cuatro ciclos de cocimiento diferentes en una tecla de memoria. Para usar el cocimiento por etapas:

- Aplique los pasos 1 al 5 anteriores.
- Oprima la tecla de SELECCIÓN DEL TIEMPO.
 - La pantalla muestra brevemente el número de tecla que se está programando y el número de etapa en la esquina superior derecha.
 - La pantalla cambia al tiempo de cocimiento y nivel de potencia para la siguiente etapa.
- Introduzca el tiempo de cocimiento y el nivel de potencia, como en las etapas 4 y 5.
 - Para agregar otra etapa de cocimiento para la tecla, presione de nuevo SELECCIONAR TIEMPO.
 - Pueden programarse hasta cuatro etapas diferentes.
- Presione la tecla INICIO para fijar los nuevos cambios en la programación para la tecla.



Opciones

ESTILO 2

¿No le agrada una de las opciones?

Los ajustes de fábrica se señalan con negritas. Para cambiar los ajustes del horno a los valores de fábrica, simplemente seleccione la opción marcada en negritas.

Mis cambios no se guardaron.

Con la finalidad de que se guarden los cambios, se debe presionar la tecla INICIO después de haber seleccionado una opción. Los cambios no se guardarán si se cierra la puerta del horno o se presiona la tecla de PARO / REINICIO.

Cambio de las opciones del usuario

Las opciones de programación con una o dos teclas, el volumen del zumbido y el tiempo máximo de cocimiento pueden cambiarse para ajustarse a sus preferencias individuales.

Para cambiar las opciones:

- Abra la puerta del horno.
 - Si la puerta está cerrada o se ha presionado la tecla REINICO antes de haber completado la programación, los cambios se descartan y el microondas sale del modo de programación.
- Oprima y deje oprimida la tecla 2 por aproximadamente 5 segundos.
 - Esto inicia el modo de opciones.
 - El microondas zumba y muestra OP: en la pantalla. El horno de microondas se encuentra ahora en el modo de programación.
- Oprima la tecla de número que controla la opción a cambiarse.
 - Vea la siguiente tabla para conocer las opciones.
 - Se muestra la opción actual.
- Oprima de nuevo la tecla de número para cambiar la opción.
 - Cada vez que se presiona la tecla, se cambiará opción.
 - Haga concordar el código mostrado con el de la opción deseada.
- Presione la tecla INICIO para guardar los cambios.
 - Para cambiar las opciones adicionales, repita los pasos 3 y 4.
 - Los cambios aparecen después de que se cierra la puerta o se presiona PARO/REINICIO.



Teclas de números	Pantalla	Opciones (ajustes de fábrica en negritas)
1 Zumbido de fin de ciclo	OP:10 OP:11 OP:12	Zumbido continuo por 3 segundos Zumbido continuo hasta que se abre la puerta Cinco zumbidos hasta que se abre la puerta
2 Volumen del altavoz	OP:20 OP:21 OP:22 OP:23	Se elimina el zumbido Se ajusta a un volumen bajo Se ajusta a un volumen medio Se ajusta a un volumen alto
3 Zumbido de la tecla	OP:30 OP:31	Evita el zumbido cuando se presiona una tecla. Permite el zumbido cuando se presiona una tecla.
4 Ventana de habilitación del teclado	OP:40 OP:41 OP:42 OP:43	Se inhabilita el teclado 15 segundos después de que se abre la puerta. Se inhabilita el teclado 30 segundos después de que se abre la puerta. Se inhabilita el teclado 1 minuto después de que se abre la puerta. Se inhabilita el teclado 2 minutos después de que se abre la puerta.
5 Tiempo agregado durante el calentamiento	OP:50 OP:51	Evita la adición de tiempo de calentamiento mientras el horno está calentando. Permite agregar tiempo de calentamiento mientras el horno está calentando, cuando se presiona una tecla de memoria.
6 Reinicio cuando se abre la puerta	OP:60 OP:61	Cancela la cuenta regresiva del calentamiento después de que se abre la puerta durante un ciclo. Permite que el horno reinicie la cuenta regresiva del calentamiento después de que se abre la puerta durante el ciclo.
7 Tiempo máximo de calentamiento	OP:70 OP:71	Permite 60 minutos de tiempo de calentamiento. Permite 10 minutos de tiempo de calentamiento.
8 Operación manual	OP:80 OP:81	Permite únicamente el uso de las teclas previamente programadas. Permite el uso de selección manual del tiempo y de las teclas previamente programadas.
9 Operación con dos teclas	OP:90 OP:91	Permite 10 teclas previamente programadas (0-9) Permite 100 teclas previamente programadas (00-99)
0 Mensaje de limpieza del filtro	OP:00 OP:01 OP:02 OP:03	No muestra el mensaje Muestra el mensaje por 24 horas cada 7 días Muestra el mensaje por 24 horas cada 30 días Muestra el mensaje por 24 horas cada 90 días

Cuidado y limpieza

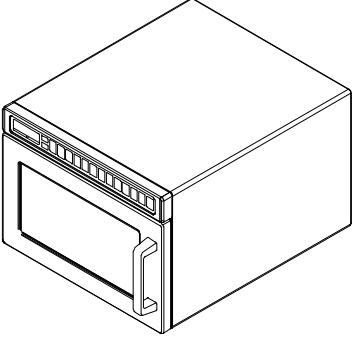
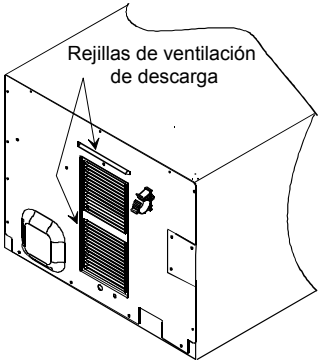

ADVERTENCIA

Para evitar un choque eléctrico que pudiese causar lesiones personales severas o la muerte, desenchufe el cable de suministro eléctrico o accione el interruptor del circuito del horno antes de realizar la limpieza o cambiar el foco de iluminación.

Parte	Descripción
<p>Interior, exterior y puerta</p> 	<p>Limpie el horno de microondas con detergente y agua caliente, usando un paño o esponja suave. Pase la esponja o paño para retirar el exceso de agua antes de limpiar el equipo. Si lo desea, hierva una taza de agua en el microondas para aflojar los residuos antes de iniciar la limpieza.</p> <p>Importante:</p> <ul style="list-style-type: none"> • No use limpiadores abrasivos o que contengan amoníaco. Estos pueden dañar el acabado. • Nunca vierta agua en uno de los botones del horno de microondas. • No use sistemas de limpieza del tipo de agua a presión.
<p>Rejillas de ventilación de descarga</p>  <p>Rejillas de ventilación de descarga</p>	<p>Revise mensualmente para eliminar las acumulaciones de vapores de cocimiento a lo largo de las rejillas de admisión y descarga en la parte inferior y posterior del horno. Limpie las rejillas de aire con un paño húmedo para garantizar un flujo de aire apropiado. Seque perfectamente.</p>
<p>Tablero de control</p> 	<p>Abra la puerta del horno para desactivar el cronómetro del horno. Limpie con detergente y agua caliente, usando un paño o esponja suave.</p>

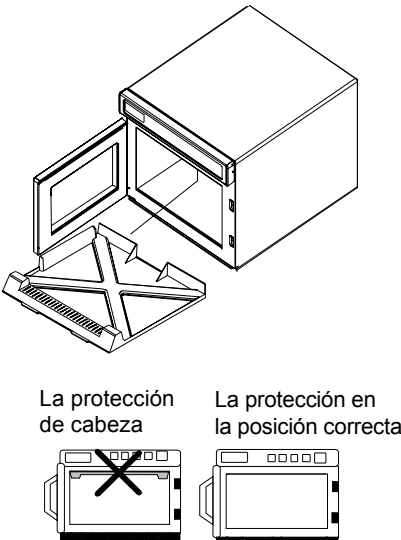
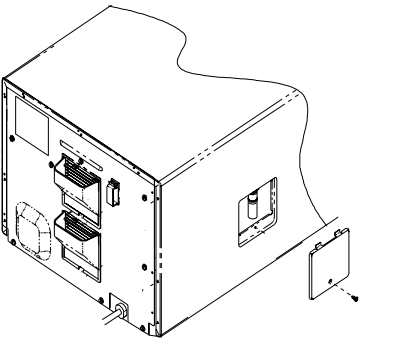
Parte	Descripción
<p>Filtro de la admisión de aire</p>	<p>El filtro se localiza debajo de la puerta del horno. Limpie semanalmente la admisión de aire para permitir un flujo de aire apropiado. Lave el filtro en agua caliente y detergente. No use el horno sin colocar el filtro. Retire el filtro para limpiarlo.</p> <p>Importante Para evitar un calentamiento excesivo y daños en el horno, limpie de manera regular el filtro de aire.</p> <ol style="list-style-type: none"> 1. Tome la pestaña del filtro y tire hacia delante. Se soltará el filtro de los broches de retención. 2. Para volver a instalarlos, coloque la parte inferior del filtro en los broches y empuje la parte superior del filtro para colocarlo en su posición.
<p>Protección contra salpicaduras</p>  <p>La protección de cabeza</p> <p>La protección en la posición correcta</p>	<p>La protección contra salpicadura evita que se ensucie la antena y la parte superior del compartimiento del microondas. Limpie los residuos en la protección con un paño húmedo o limpie con detergente y agua. Retire la protección contra salpicaduras para facilitar su limpieza.</p> <p>Retiro de la protección contra salpicaduras.</p> <ol style="list-style-type: none"> 1. Desenchufe el horno antes de retirar la protección contra salpicaduras para evitar la rotación de la antena. 2. Coloque los dedos detrás de la protección, empuje hacia delante y abajo. <ul style="list-style-type: none"> • Cuando retire y cambia la protección contra salpicadura, tenga cuidado de no doblar la antena. • Si no hay espacio para los dedos detrás de la protección contra salpicaduras, empuje hacia arriba al frente de la protección contra salpicaduras. La protección contra salpicaduras podría no estar instalada por completo y no podrá retirarse sino hasta que se haya instalado adecuadamente el frente de la misma. 3. Vuelva a colocar la protección contra salpicaduras insertando las pestañas del frente sobre el borde en la parte superior frontal del compartimiento del horno. Eleve hacia atrás la protección hasta que ésta embone en su sitio. 4. Vuelva a conectar el suministro eléctrico para el horno.
<p>Cambio del foco de iluminación del horno</p> 	<p>Importante Para evitar quemaduras y cortaduras, use guantes para proteger sus manos en caso de que se rompa el foco, Si el foco está caliente, permita que se enfríe.</p> <p>Herramientas y foco</p> <ul style="list-style-type: none"> • Guantes de protección • Destornillador estándar o de cubo de ¼ de pulgada <ol style="list-style-type: none"> 1. Desenchufe el horno. 2. Quite el tornillo de la parte lateral del horno. 3. Quite el foco haciéndolo girar en sentido contrario a las manecillas del reloj, tenga cuidado de no quemarse los dedos o romper el foco. 4. Vuelva a conectar el suministro eléctrico para el horno.

Antes de llamar al servicio

Registre todas las inspecciones y reparaciones como referencia futura.



ADVERTENCIA

Para evitar choques eléctricos que pudiesen provocar lesiones personales severas o la muerte, no retire nunca el gabinete exterior. Únicamente el personal debidamente autorizado podrá retirar el gabinete exterior.

Síntoma	Revise
Si el horno no funciona:	<ul style="list-style-type: none"> • Revise el fusible o el interruptor automático del circuito. • Confirme que el horno se haya enchufado a un circuito dedicado. • Confirme que el horno se encuentre conectado a tierra y en un circuito polarizado. Póngase en contacto con un electricista para confirmarlo.
Si la luz del horno no funciona:	<ul style="list-style-type: none"> • Confirme que el foco de iluminación se haya enroscado perfectamente. • Confirme que el foco no se haya averiado.
Si el horno no acepta las selecciones cuando se oprime una tecla:	<ul style="list-style-type: none"> • Abra y cierre la puerta del horno. Presione de nuevo la tecla.
Si el horno funciona mal:	<ul style="list-style-type: none"> • Desenchufe el horno, espere un minuto y vuelva a conectarlo.
Si el horno funciona de modo intermitente.	<ul style="list-style-type: none"> • Revise que no haya obstrucciones en el área de admisión y descarga de aire.
El horno funciona, pero no caliente los alimentos:	<ul style="list-style-type: none"> • Coloque una taza de agua fría en el horno. Caliente por un minuto. Si la temperatura del agua no se incrementa, el horno está funcionando de manera incorrecta y debe acudir al servicio técnico.